

EMK

EUROMARK



*La qualité au
quotidien*

**PAILLEUSES
DISTRIBUTRICES**

2X-P6_{HD} / 2X-P8_{HD}

2X-P10_{HD}

www.euromark.fr

**FABRICATION
FRANÇAISE** 

2X-P6_{HD} / 2X-P8_{HD} / 2X-P10_{HD}

Une multitude d'avantages

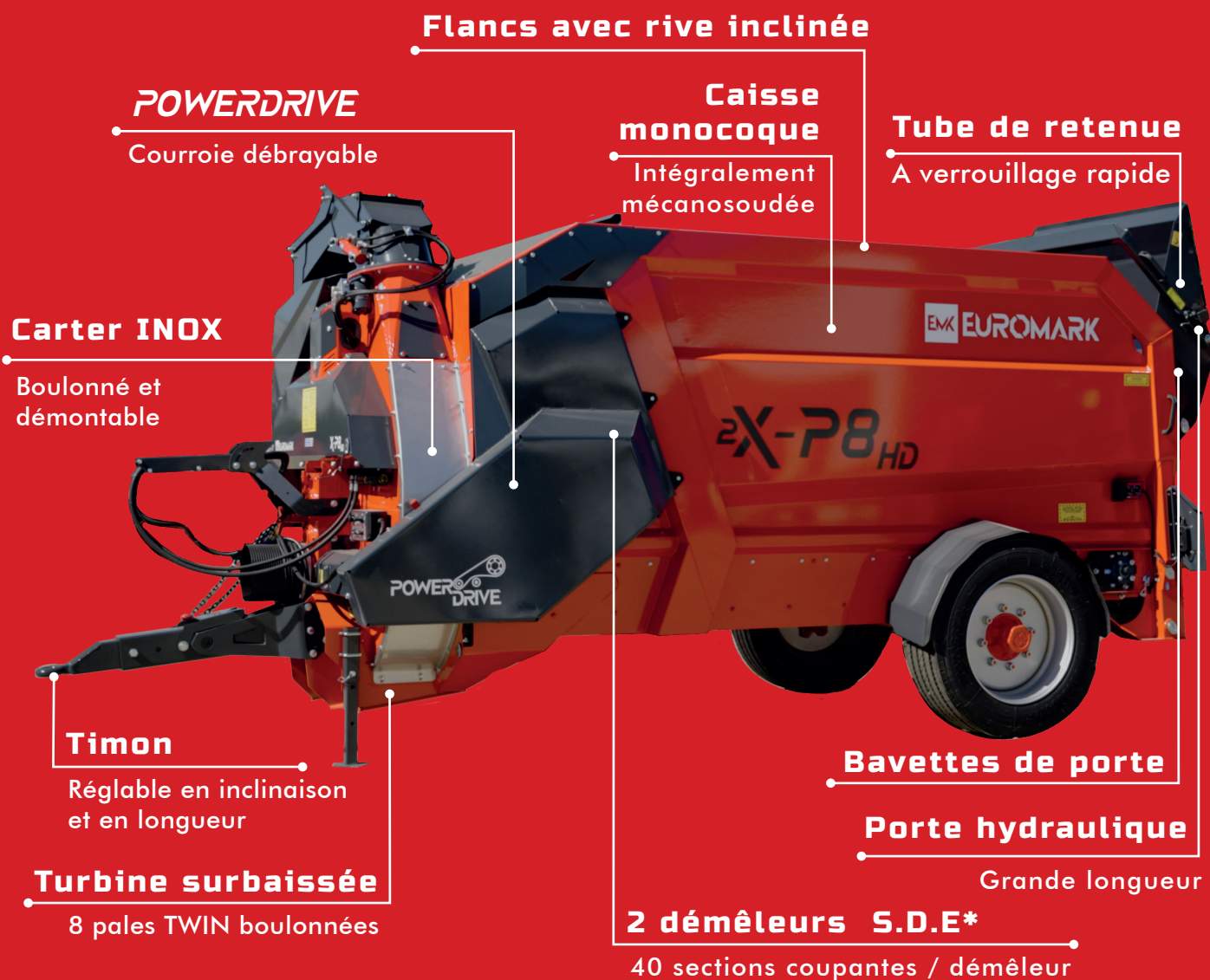

* S.D.E. Système de Distribution d'Enrubannage (tous fourrages)

Volume

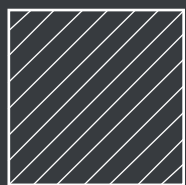

5.5m³/7.5m³/
9.5m³ utile

Démêleurs



Mécanique

Turbine

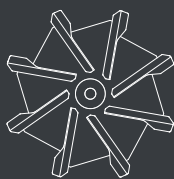

8 pales
TWIN

Tapis



de 2.75m
à 4.40m

Goulotte

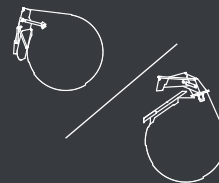

Latérale
ou Polyflow

Version

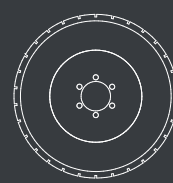

Traînée



Le **POWERDRIVE**, permet un fonctionnement indépendant de la turbine, des démêleurs et du fond mouvant. Le système d'entraînement des démêleurs par courroie débrayable hydrauliquement diminue fortement la puissance requise au démarrage et limite considérablement les risques de bourrages.

Embrayage/débrayage des démêleurs à volonté depuis le boîtier électrique de commande en cabine grâce au tendeur de courroie hydraulique. Le système offre la possibilité d'interrompre le flux de fourrage à tout moment du bout des doigts.

Montage avec courroie quadri-bande série lourde (débrayable) pour le démêleur inférieur et courroie de renvoi tri-bande série lourde pour le démêleur supérieur. Transmission à courroies intégrale pour une longévité et une transmission de puissance inégalée. Système moins énergivore grâce à son nouveau montage hydraulique amélioré.



SILENCE



SOUPLESSE



PUISSANCE

NOUVEAUTÉ

Entraînement
des **2** démêleurs
par courroies

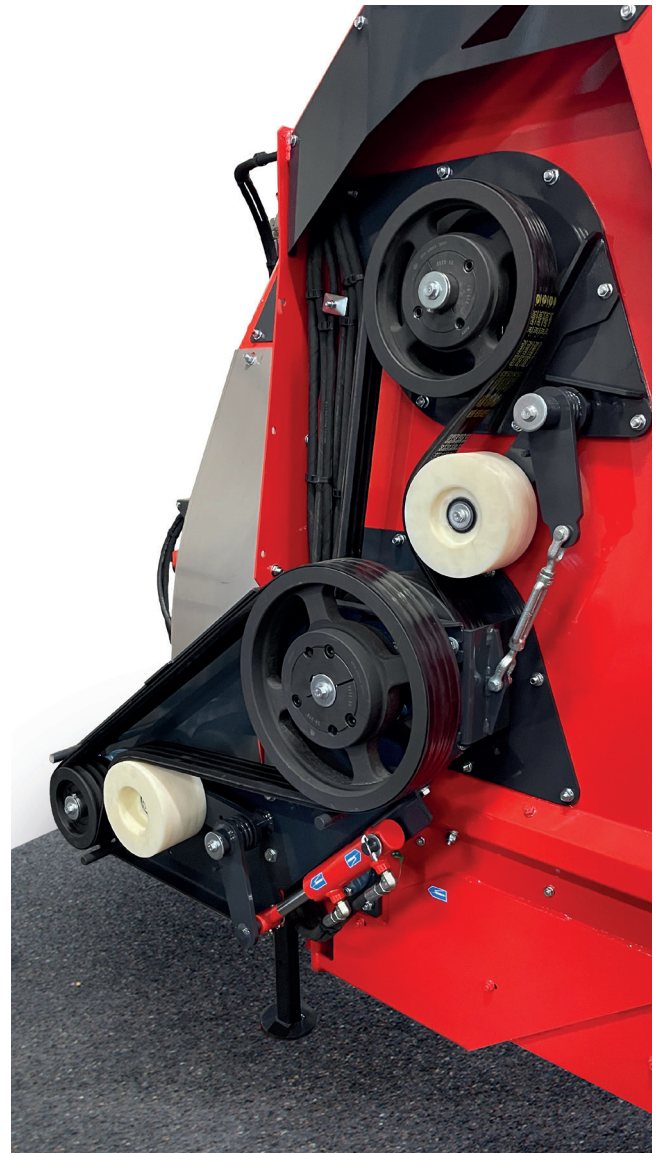

*sur modèles ESP et UESP

DE
SÉRIE *

MODÈLES PROPOSÉS :

- X-P6HD2ESP : Traînée / Goulotte latérale / 2 Démêleurs mécanique S.D.E. + POWERDRIVE
- X-P6HD2UESP : Traînée / Goulotte Polyflow / 2 Démêleurs mécanique S.D.E. + POWERDRIVE
- X-P8HD2ESP : Traînée / Goulotte latérale / 2 Démêleurs mécanique S.D.E. + POWERDRIVE
- X-P8HD2UESP : Traînée / Goulotte Polyflow / 2 Démêleurs mécanique S.D.E. + POWERDRIVE
- X-P10HD2ESP : Traînée / Goulotte latérale / 2 Démêleurs mécanique S.D.E. + POWERDRIVE
- X-P10HD2UESP : Traînée / Goulotte Polyflow / 2 Démêleurs mécanique S.D.E. + POWERDRIVE

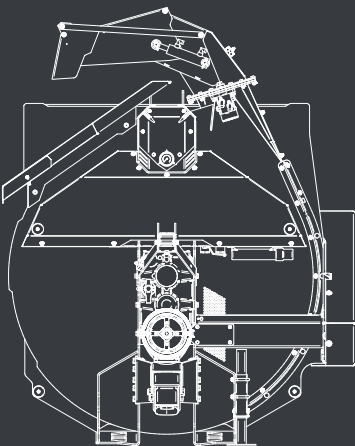



POINTS FORTS

CONCEPTION EUROMARK

CAISSE MONOCOQUE

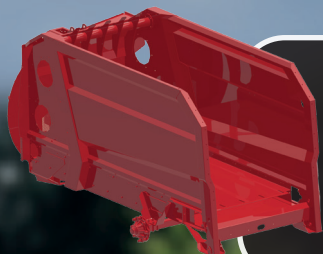

- Entièrement mécano- soudée :
→ Ultra-rigide
- Fond et double fond démontables :
→ Remplacement facilité
→ Durée de vie maximale de la machine

TURBINE DOUBLE FLUX

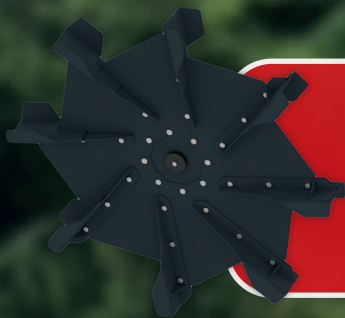

- Turbine double flux à **8 pales TWIN** boulonnées
- Paillage régulier sur de grandes distances :
→ Distribution rapide et homogène
- Turbine **surbaissée** avec chambre retravaillée
→ Alimentation et ventilation améliorée

FOND MOUVANT HAUTE RÉSISTANCE

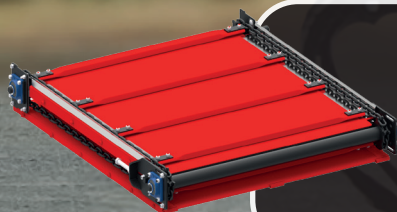

- Chaîne marine de Ø 12 Grade 80 (rupture à 18 Tonnes)
- Noix en **HARDOX** (acier anti-abrasion)
→ Résistance et durabilité exceptionnelles
- **Cornières en INOX 3 mm**, installées sous toute la longueur des chaînes
- Arbres guidés sur paliers à roulements avec graisseurs

DÉMÊLEURS MÉCANIQUE TOUS FOURRAGÈS DÉBRAYABLE

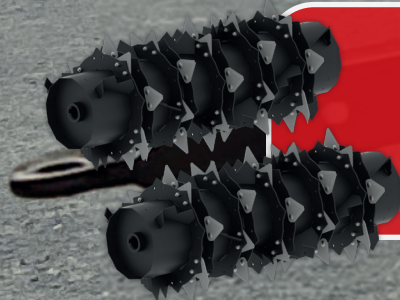

- Démêleurs **S.D.E.** tous fourrages équipés de 40 sections coupantes chacun avec position réglable (80 en option)
- Débrayable grâce au **POWERDRIVE** → Efficacité redoutable pour le démêlage et la distribution de tous les fourrages (foins, enrubbannages, ensilages brins courts, etc..)

POWERDRIVE



POINTS FORTS

CONCEPTION EUROMARK



GOULOTTES

LATÉRALE :

- Paillage jusqu'à 24 mètres*
- Casquette mobile sur cinématique :
→ Facilite la distribution proche du tracteur
→ Augmente la précision et la puissance de paillage longue distance

TOURNANTE 320° POLYFLOW

- Paillage jusqu'à 18 mètres* (à droite)
- S'adapte aux différentes configurations de bâtiment → Polyvalence totale
- Toboggan de distribution à droite

*selon la qualité de la paille



PORTE HYDRAULIQUE

- **Grande longueur** avec vérins intégrés :
→ Facilite la coupe des filets / ficelles pour les balles rondes
→ Améliore le chargement des balles carrées allant jusqu'à 2m70 de longueur
- Tube de retenue rabattable sur pivot avec verrouillage rapide :
→ Mise en place du tube en un seul mouvement
→ Plus **aucun obstacle** sur le trajet des balles lors des phases de chargement
- Bavettes de porte :
→ Étanchéité parfaite de la caisse
→ Entrée facilitée des balles



COMMANDES ÉLECTRIQUES

- Boîtier de commande intuitif avec ergonomie améliorée
→ Toutes les fonctions essentielles sont à portée de main
- Boîtier totalement filaire
- Gestion de la vitesse du fond mouvant par potentiomètre de 0 à 10

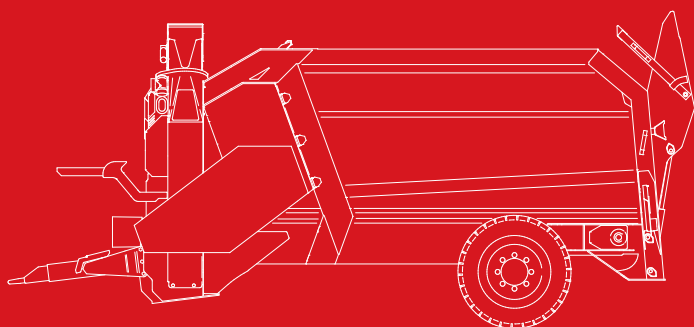

DIVERS

- Boîtier bi-vitesse
- Carter INOX démontable
- Trappe de vidange du double fond
- Passage des flexibles ultra-intégré
- Flèche réglables en longueur et en inclinaison
- Tige de témoin d'embrayage du **POWERDRIVE**
- Bol de protection de cardan démontable



2X-P6_{HD} / 2X-P8_{HD} et 2X-P10_{HD}

Les trois modèles double démêleurs de la gamme Série X proposent des **volumes de caisse de 6m³, 8m³ et 10m³** et sont déclinés en versions Goulotte latérale ou Goulotte tournante. Chaque machine a été conçue avec soin pour répondre aux exigences spécifiques de chaque élevage.

La **robustesse** et la **performance** sont au cœur de cette nouvelle gamme, qui bénéficie de l'expertise accumulée par EUROMARK au fil des années.

Les Séries X se parent d'une nouvelle turbine encore plus puissante, d'un fond mouvant amélioré, d'une nouvelle porte de chargement et peuvent être équipées d'une grande variété d'options et de nouveaux équipements (Goulotte Polyflow +, garde-boues, déflecteur de distribution hydraulique...).

ÉQUIPEMENTS DE SÉRIE

Les 2X-P6_{HD} / 2X-P8_{HD} et 2X-P10_{HD} sont disponibles dans plusieurs déclinaisons afin de répondre à tous les besoins des utilisateurs et à toutes les configurations de bâtiments

Modèle **traîné**

Goulotte latérale ou **goulotte centrale POLYFLOW**

2 démêleurs mécanique S.D.E.*
tous fourrages (40 sections / démêleurs)



- Turbine double flux avec 8 pales TWIN boulonnées
- Carter INOX démontable pour un accès direct à la turbine
- Commandes électriques filaires ergonomiques avec Joystick
- Boîtier bi-vitesse
- Porte hydraulique allongée (capacité 1200kg)
- Cardan avec roue libre et sécurité à friction
- Tapis haute résistance - chaîne marine Ø12 Grade 80
- Noix en Hardox
- Cornières en INOX de 3mm sous les chaînes
- Arbres de tapis sur paliers à roulement avec graisseur
- Trappe de propreté
- Tige témoin d'embrayage
- Tube de retenue à verrouillage rapide
- Feux de signalisation
- Bavettes de porte



(*) S.D.E. : Système de Distribution d'Enrubannage.



2X-P6_{HD} / 2X-P8_{HD} / 2X-P10_{HD}

CONCEPTION EUROMARK

CARACTÉRISTIQUES



VERSION LATÉRALE

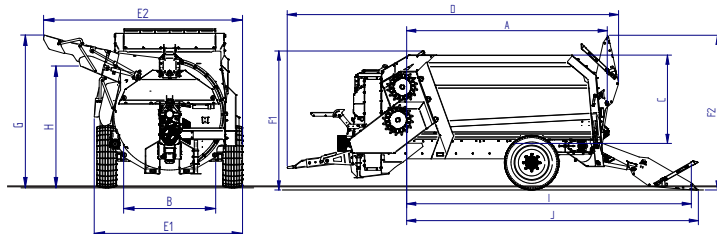

VERSION POLYFLOW

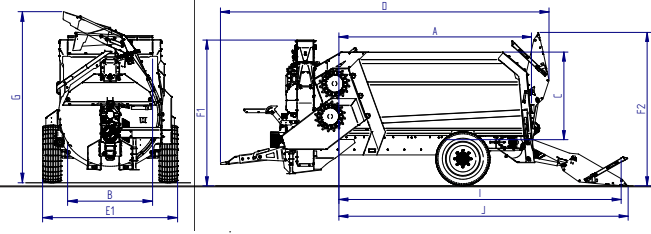

**X-P6HD2
LATÉRALE**

**X-P6HD2
POLYFLOW**

**X-P8HD2
LATÉRALE**

**X-P8HD2
POLYFLOW**

**X-P10HD2
LATÉRALE**

**X-P10HD2
POLYFLOW**

MODÈLE TRAINÉ

DISTANCE DE PAILLAGE

Selon la qualité de la paille	Goulotte latérale : jusqu'à 24 m	Goulotte centrale POLYFLOW : jusqu'à 18 m*	Goulotte latérale : jusqu'à 24 m*	Goulotte centrale POLYFLOW : jusqu'à 18 m*	Goulotte latérale : jusqu'à 24 m*	Goulotte centrale POLYFLOW : jusqu'à 18 m*
--------------------------------	-----------------------------------	--------------------------------------------	-----------------------------------	--------------------------------------------	-----------------------------------	--------------------------------------------

CAPACITÉ DERRIÈRE LES DÉMÊLEURS (m ³)	5.5		7.5		9.5	
---------------------------------------------------	-----	--	-----	--	-----	--

NOMBRE DE DÉMÊLEURS	2					
---------------------	---	--	--	--	--	--

DIMENSIONS INTÉRIEUR CAISSE

A	2.75		3.40		4.40	
B ¹ /B ²	1.36/1.57					
C	1.50					

DIMENSIONS HORS TOUT

D	4.95		5.60		6.60	
E ¹ /E ²	2.20/2.93	2.14	2.20/2.94	2.16	2.20/2.94	2.16
F ¹ /F ²	2.33/2.60	2.47/2.60	2.35/2.62	2.49/2.62	2.35/2.62	2.49/2.62

DIMENSIONS MACHINES OUVERTES

G	2.24	2.72	2.26	2.74	2.26	2.74
H	1.78	-	1.80	-	1.80	-
I	4.35		5.00		6.00	
J	4.45		5.10		6.10	

POIDS (KG)	2710	2730	2920	2940	3150	3170
------------	------	------	------	------	------	------

PNEUMATIQUES	285/70 R19.50		295/60 R22.50			
--------------	---------------	--	---------------	--	--	--

ESSIEU	70mm		80mm			
--------	------	--	------	--	--	--

ÉQUIPEMENTS OPTIONNELS...

- Goulotte latérale orientable 30°/30°
- Goulotte **POLYFLOW** + (goulotte 4 éléments plus longue de 300mm)
- Goulotte tournante à 320° pour les modèles **POLYFLOW**
- Système **AEROLIB**
- Sections produits difficiles (40 sections supplémentaires)
- Cardan grand angle
- Phare de travail orientable à LED
- Pourtour complet de turbine en **INOX**
- Diviseur de débit (>50L/min)
- Orientation électrique de la casquette de goulotte
- Commande téléflexible boîtier bi-vitesse
- Garde-boues
- Pesage programmable
- Commande électrique 2 fonctions
- Déflecteur distribution hydraulique
- Béquille hydraulique
- Groupe hydraulique

...LES INCONTOURNABLES

DÉFLECTEUR
DISTRIBUTION
HYDRAULIQUE



GOULOTTE POLYFLOW +



KIT
GARDE-BOUE



SYSTÈME AEROLIB
(BRUMISATEUR)

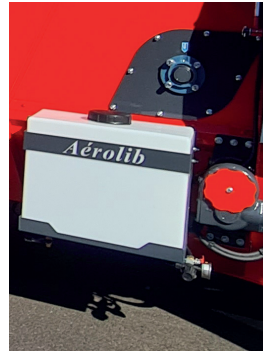

ORIENTATION
ÉLECTRIQUE
DE CASQUETTE



EMK EUROMARK



*selon le type de goulotte **selon la qualité de la paille

SIÈGE SOCIAL

Z.A. De La Touche - 35137 BÉDÉE - FRANCE

T : +33 (0)2 99 06 12 60

commercial@euromark.fr // www.euromark.fr

**FABRICATION
FRANÇAISE**

Nous nous réservons le droit de modifier nos matériels et leurs caractéristiques à tout moment et sans préavis.
Caractéristiques données à titre d'indication et non d'engagement. Photos non contractuelles.